

1. DESCRIPTION

Le DA-GEN® n'est pas seulement un système de traitement d'eau innovatif mais aussi une commande intelligente capable de réguler un système de filtration. Le DA-GEN® combine, hydrolyse avec électrolyse avec un très faible taux en minéraux. L'hydrolyse scinde la molécule H₂O en dérivés d'hydrogène et d'oxygène (radicaux libres). Les radicaux libres sont des oxydants les plus puissants que nous connaissons. Ils oxydent totalement les matières organiques et pathogènes dans l'eau, mais restent néanmoins très éphémères (disparaissent en quelques secondes). Afin de garantir un rémanent dans le bassin, le DA-GEN® produit une petite quantité de chlore. C'est pour cela qu'il nous faut une combinaison avec DAISY® qui travaille avec un faible taux en minéraux: 1 - 2 kg MgCl₂ par m³ ou NaCl. Le DA-GEN® pilote tous les composants de votre piscine. Grâce au WIFI, vous pouvez confortablement surveiller et commander votre DA-GEN® 24h/24h, 7j/7j.

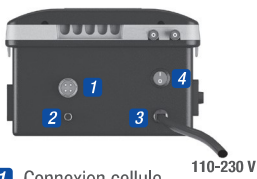

Coffret électronique



- 1 Connexion cellule 110-230 V
- 2 Connexion capteur de gaz
- 3 Alimentation 230 V
- 4 On/Off



- 5 Fusible principal 4 A
- 6 Fusible des relais 4 A

Cellule d'hydrolyse

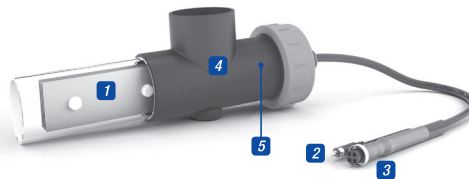

- 1 Cellule
- 2 Câble du capteur de gaz
- 3 Connexion de la cellule
- 4 Boîtier de la cellule
- 5 Capteur de gaz (interne)¹

¹Excepté DA-GEN® 150

2. ÉCRAN PRINCIPAL

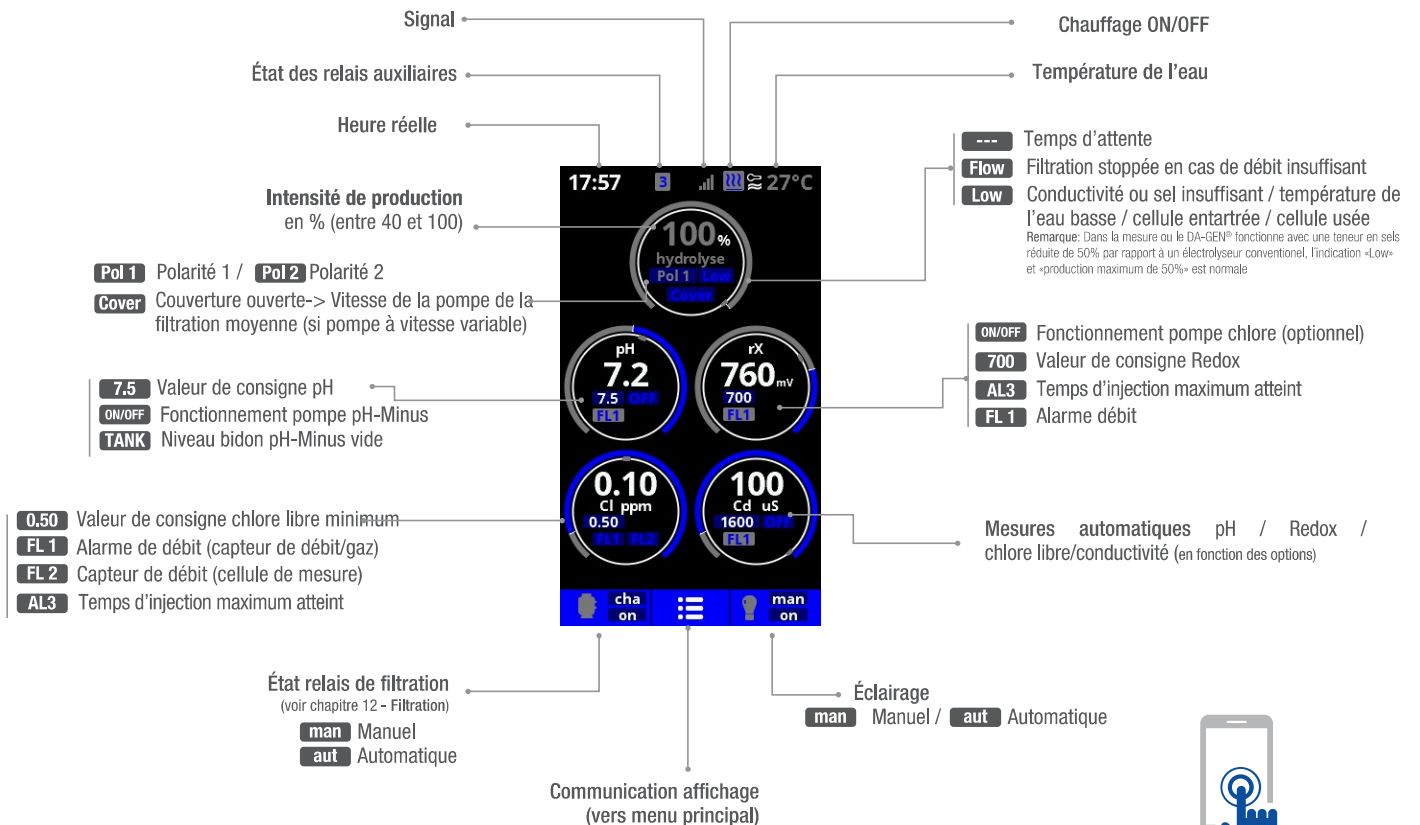

ÉCRAN TACTILE

3. INSTALLATION

Installation électrique

Il est conseillé pour un bassin privé d'installer un fusible T13A et pour un bassin public un fusible T16A.

Produit	Consommation max.	Produit	Consommation max.
DA-GEN 24	90 W	DA-GEN 240	680 W
DA-GEN 45	125 W	DA-GEN 360	1000 W
DA-GEN 90	180 W	DA-GEN 500	1020 W
DA-GEN 150	175 W	DA-GEN 750	2880 W
Privé		Public	



* avec coffret de commande externe **A**

Mode de filtration:
Manuel/On
Voir chapitre 12

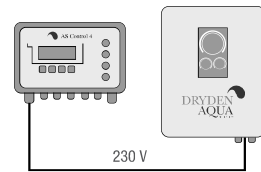

* Seulement avec DA-GEN®

Mode de filtration:
Automatique
Voir chapitre 12

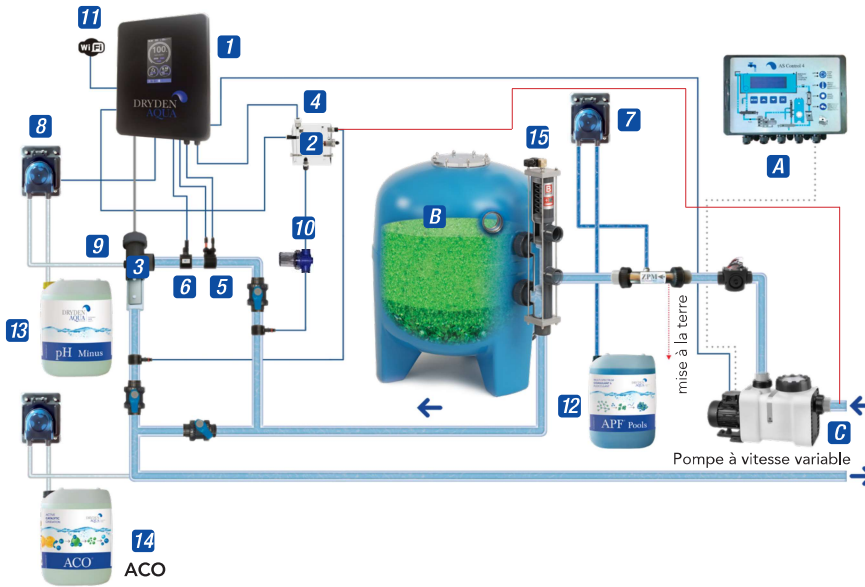
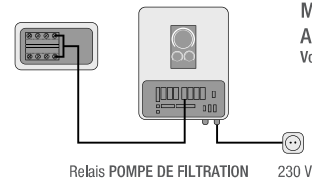

- A** Coffret de commande externe
- B** Filtre avec AFM®
- C** Pompe de filtration
- 1** Coffret de commande électrique
- 2** Cellule de mesure avec débitmètre
- 3** Cellule
- En l'absence de détecteur de débit, toujours monter la cellule en position verticale. **6**
- 4** Sonde pH
- 5** Sonde Redox et/ou sonde conductivité
- 6** Détecteur de débit et sonde de température
- 7** Pompe de dosage APF®
- 8** Pompe de dosage pH
- 9** Injecteur pH
- 10** Préfiltre
- 11** Module WIFI (Voir chapitre 15)
- 12** Bidon APF® (pas inclus dans la livraison)
- 13** Bidon pH-Minus (pas inclus dans la livraison)
- 14** Bassin extérieur: Bidon ACO® (pas inclus dans la livraison)
- 15** Vanne de contre-lavage Besgo (pas inclus dans la livraison)

4. CONNEXION ELECTRIQUE

! CONNECTEZ AVEC PRÉCAUTION TOUS LES CAPTEURS. UNE MAUVAISE CONNEXION PEUT PROVOQUER DES DOMMAGES IRREPARABLES À L'ÉQUIPEMENT.

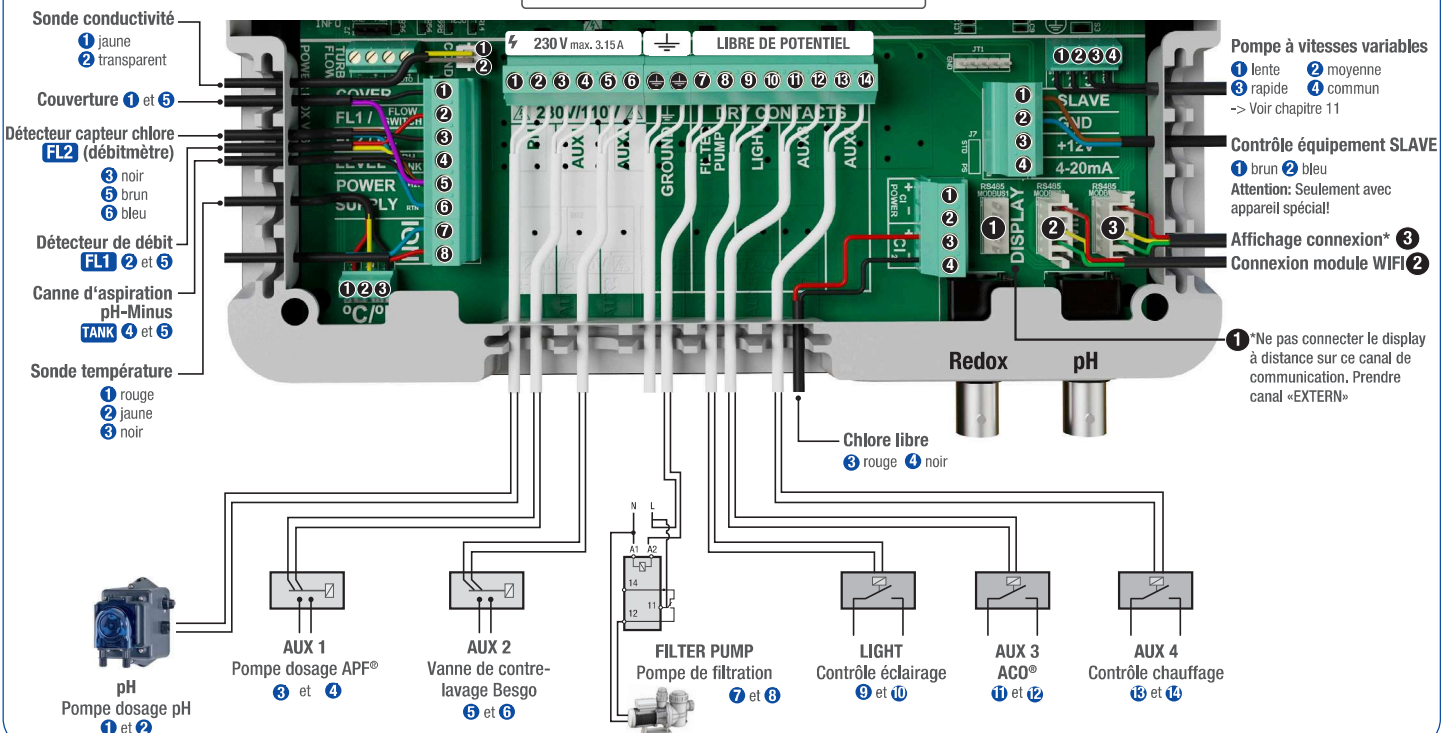

5. PREMIÈRE MISE EN SERVICE

Paramètres

- 1 Paramétrage TAC entre 100 et 200 ppm.
- 2 Paramétrage pH à 7,5.
- 3 Paramétrage chlore libre entre 0,1 et 0,5 ppm.

Attention: Avant la calibration, laissez l'appareil en fonctionnement pendant 24 heures et assurez-vous d'avoir une valeur minimum de 0,3 ppm de chlore libre!

Dosage d'activateur

- 1 Nous vous conseillons d'ajouter 1 à 2 kg de chlorure de magnésium (MgCl₂) ou de sel normal (NaCl) par m³ d'eau. La valeur TDS devrait se situer aux alentours de 1'200 (2'000 µS). Une combinaison de MgCl₂ et NaCl est conseillée par ex. 1:1 à 1:3 (MgCl₂:NaCl)
- 2 Ajouter le sel ou le chlorure de magnésium directement dans le bassin et démarrer le système.

Pour les bassins extérieurs l'injection d'ACO® est requis!

6. RÉGLAGES

6.1 Menu principal

6.2 Réglages

6.3 Langue

6.4 Langue

6.5 Heure

6.6 Réglages

6.7 Écran

6.8 Réglages

6.9 Son

6.10 Réglages

6.11 Mot passe

6.12 Réglages

6.13 Info système

6.14 Mod. puissance

6.3 Réglage de la langue

6.5 Réglage du jour et de l'heure actuels.

6.7 Réglage de l'intensité de l'éclairage de l'écran

6.9 Réglage du son

6.11 Mot de passe: Permet de protéger l'accès au menu de l'utilisateur en activant un mot de passe. Appuyez sur une combinaison de 5 touches et le système le mémorisera. Si vous oubliez votre mot de passe, il existe un « master-password » de service. Demandez-le à votre installateur ou à votre fournisseur.

6.12 Compteur: de la cellule d'hydrolyse

6.14 Infos du système: information sur la version du logiciel et l'ID de nœud

7. ALARME DE DÉBIT

Entrée pour détecteur de débit mécanique de sécurité. Arrête l'hydrolyse/électrolyse et les pompes doseuses pour débit d'eau insuffisant.



Détecteur de débit FL1 ② et ⑤



Il est possible d'ajouter un détecteur de débit externe. Connectez-le comme indiqué sur l'image et contactez votre installateur/fournisseur pour son activation.

8. CAPTEUR DE NIVEAU



Capteur de niveau du bidon pH-Minus TANK ④ et ⑤

Connectez un capteur de niveau à votre équipement et vous pourrez ainsi contrôler à tout moment le volume disponible dans les réservoirs de produits chimiques que vous utilisez habituellement. Contactez votre installateur/fournisseur pour l'activation du capteur.

9. HYDROLYSE

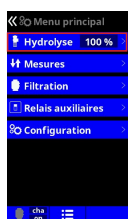

9.1 Hydrolyse: Programmation des fonctions de l'hydrolyse

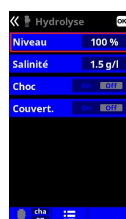

9.2 Niveau: Hydrolyse - Production de désinfection (%) souhaitée. (toujours 100%). Le mode Boost n'aura aucun effet. Laissez-le sur «OFF».

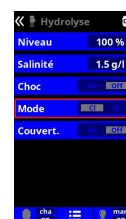

9.3 Mode: Si vous disposez d'une sonde de chlore libre et d'une sonde redox, choisissez le paramètre qui contrôle la production de chlore.

10. MESURES

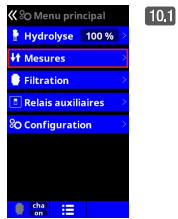

10.1



10.2

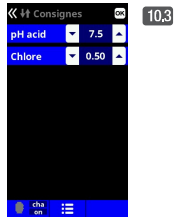

10.3

10.1 Mesures: Réglage des valeurs de consigne.

10.2 Consignes pour chacune des mesures.

10.3 Réglage des consignes:

pH: 7,4-7,6; **Redox:** 600 - 800 mV; **chlore libre:** 0,1- 0,5 ppm; **conductivité:** ~ 2000 µS

10.1 Calibration pH

Sonde pH

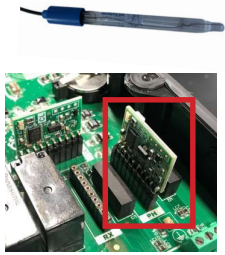

Vérifiez que la carte est insérée correctement et que le voyant vert clignote.

(libellés PH/RX positionnés à gauche de la carte)

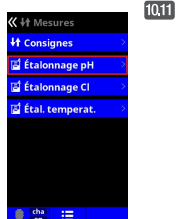

10.11

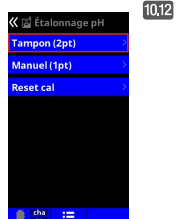

10.12



10.13

10.11 Calibration de la sonde pH: Recommandé 1x par mois pendant la saison d'utilisation de la piscine.

10.12 Calibration avec solutions tampons Solution tampons pH7 / pH10 / neutre) : Suivez les instructions qui apparaîtront sur le display



10.14

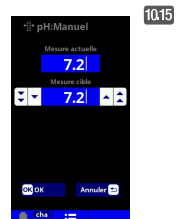

10.15

10.14 Calibration manuelle: Permet de régler les sondes sur 1 point (sans solution tampons) – uniquement recommandé pour régler de petites déviations de lectures.

10.15 Sans sortir la sonde de l'eau, installer à l'aide des touches plus / moins la valeur de lecture pour qu'elle coïncide avec la valeur de référence (photomètre ou autre appareil de mesure).

10.2 Calibration de la température

Sonde de température

Sonde de température

- 1 rouge
- 2 jaune
- 3 noir



10.21



10.22

10.22 Calibration de la température: Pour fixer la différence entre la valeur mesurée de la sonde et la valeur réelle de la température, utilisez les touches monter/descendre. Réglez la température réelle de la sonde et appuyez sur OK.

10.3 Calibration du chlore libre

Sonde chlore libre

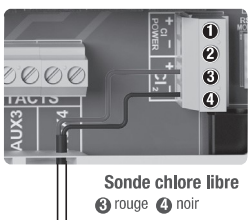

Sonde chlore libre
3 rouge 4 noir

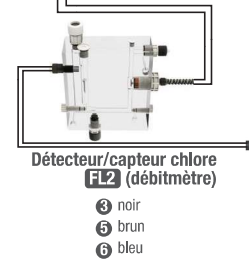

Détecteur/capteur chlore
FL2 (débitmètre)
3 noir
5 brun
6 bleu

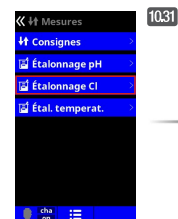

10.31

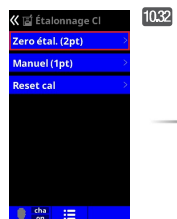

10.32



10.33

Laissez l'appareil en fonctionnement pendant 24 heures et assurez-vous d'avoir une valeur chlore libre de minimum 0,3 ppm avant toute calibration.

10.31 Calibration de la sonde chlore: au min. tous les 2 - 3 mois.

10.32 Calibration (photomètre DPD1): Suivez les instructions en 7 étapes qui apparaîtront sur le display.

10.33 Étape 1 sur 7 - Calibration Cl à 0 ppm (offset): Fermer le passage de l'eau à travers la sonde et attendre que la valeur de mesure descende en-dessous de 0,10 ppm. Patienter quelques minutes puis appuyer sur OK lorsque la valeur est proche de zéro.

10.34 Étape 3 sur 7 - Calibration Cl: Ouvrir l'arrivée d'eau jusqu'à (80-100 litres/h). Patienter jusqu'à ce que la valeur en ppm soit stable. Patienter quelques minutes. puis appuyer sur OK lorsque la valeur est devenue stable.

10.35 Étape 5 sur 7 - Grâce aux touches plus / moins indiquer la valeur réelle en ppm en fonction de l'analyse DPD1 (chlore libre) puis appuyer sur OK.

10.36 Étape 6 sur 7 - Si le message «calibration incorrecte» apparaît, répétez l'opération.



10.34



10.35

Si vous utilisez une pompe à vitesses variables, calibrez la sonde sur la petite vitesse.

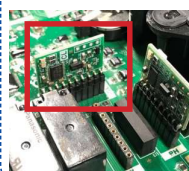

Vérifiez que la carte est insérée correctement et que le voyant vert clignote.

(libellé CL face vers le bas)

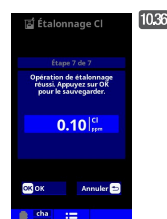

10.36

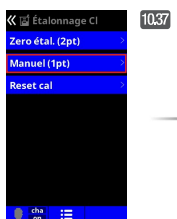

10.37

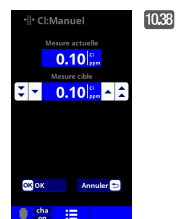

10.38

10.38 Calibration manuelle: Ouvrir l'arrivée d'eau et stabiliser le flotteur sur un flux de (50-100l/h). Patienter jusqu'à ce que la valeur soit stable. Grâce aux boutons plus / moins installer manuellement le taux de chlore lu sur votre appareil de mesure (DPD1) puis appuyer sur OK.

10.4 Calibration Redox

Sonde Redox

La valeur Redox est la différence entre des réactions d'oxydation et de réduction. La calibration de la sonde Redox est la dernière étape avant la mise en service du système.



Vérifiez que la carte est insérée correctement et que le voyant vert clignote. (libellé pH/RX positionné à gauche de la carte)



10.41

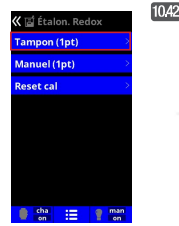

10.42



10.43

10.41 Calibration de la sonde Redox: Recommandée tous les 2 à 3 mois pendant la saison d'utilisation de la piscine.
10.42 Calibration avec solution tampon (465 mV). Suivez les instructions qui apparaîtront sur le display

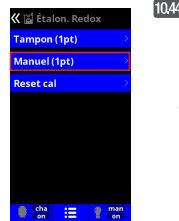

10.44

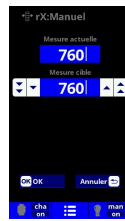

10.45

10.44 Calibration manuelle: Pas recommandée

Attention: n'utilisez que les sondes Redox HQ (or)

10.5 Calibration conductivité

Sonde conductivité (optionnel)

Sonde conductivité

- 1 jaune
- 2 transparent

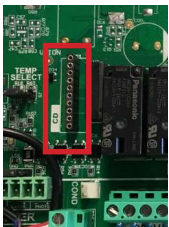
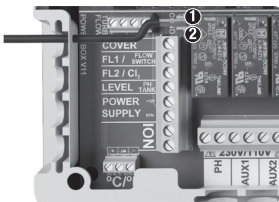

Vérifiez que la carte est insérée correctement et que le voyant vert clignote. (libellé CD positionné à gauche)

1000 TDS ≈ 1800 µS

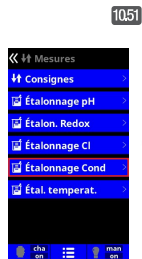

10.51

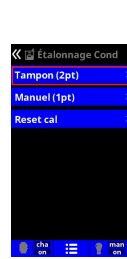

10.52

10.51 Calibration de la sonde conductivité: tous les 2 - 3 mois

10.52 Calibration avec solution tampon (1413 µS/12880 µS/ neutre) : Suivez les instructions qui apparaîtront sur le display.

10.54 Calibration manuelle: Pas recommandée



10.53

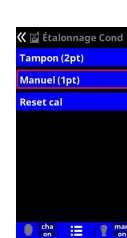

10.54

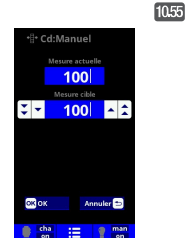

10.55

11. POMPE À VITESSES VARIABLES

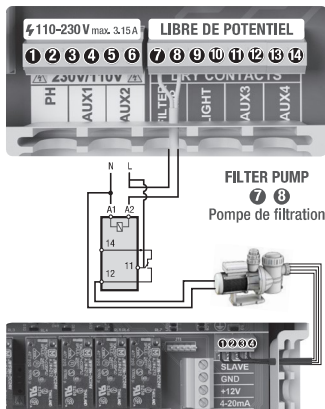

Pompe à vitesses variables

- 1 lente
- 2 moyenne
- 3 rapide
- 4 commun

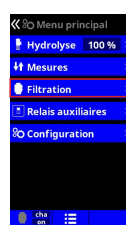

11.1



11.2



11.3



11.4

11.1 Pour l'installation d'une pompe à 3 vitesses, contactez votre installateur.

11.2 / 11.3 Une fois la pompe branchée, vous pourrez assigner individuellement à chaque période de filtration une vitesse différente.

F: rapide, M: moyenne et S: lente.

Voire chapitre 12 - Filtration

11.4 Contre-lavage du filtre: pour le contre-lavage du filtre avec pompe à vitesses variables, il est recommandé d'utiliser la vitesse rapide.

Voir chapitre 13 - Contre-lavage automatique

Observez les schémas d'installation dans les pièces jointes au mode d'emploi

12. FILTRATION

12.1 Mode manuel

Seulement avec un coffret de commande de filtration externe

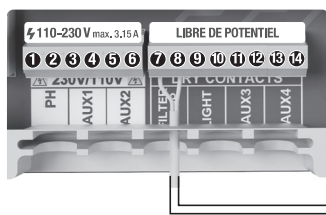

Pour le raccordement et la configuration d'une pompe à vitesses variables, voir chapitre 11 – Pompes à vitesses variables

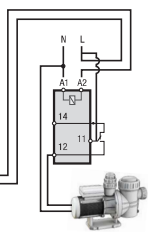

FILTER PUMP
Commande pompe 7 et 8

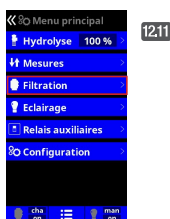

12.11 Filtration:

Configuration du contrôle de la pompe de filtration. Pour configurer, sélectionnez Filtration et confirmez en appuyant sur la touche OK. La sélection du mode se réalise sur la ligne Mode avec les touches plus/moins.

12.12 Manuel:

Permet d'allumer et d'éteindre manuellement le processus de filtration. Sans temporisations ni fonctions additionnelles. La ligne Etat indique si la pompe de filtration est allumée.

Voir paragraphe Contre-lavage du filtre ci-dessous.

12.2 Mode automatique

S'il n'y a pas de coffret de commande de filtration externe



12.2 Automatique:

Dans ce mode, la filtration est commandée par horloge interne (jusqu'à 3 plages horaires différentes).

IMPORTANT: afin d'obtenir d'excellents résultats, nous vous conseillons d'installer une filtration 24h/24h et une pompe à vitesses variables!

Exemple 12h00 jusqu'à 18h00 avec vitesse moyenne, 18h00 jusqu'à 00h00 & 00h00 jusqu'à 12h00 avec vitesse lente.

Pour le réglage, sélectionnez avec **MONTER/DESCENDRE** les différentes plages horaires (1-3).

Les touches **PLUS/MOINS** permettent de régler les temps de filtrations.

Confirmez vos paramétrages avec la touche **OK**.

Contre-lavage: voir chapitre 13 - Contre-lavage automatique

12.3 Mode Chauffage

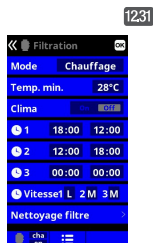

12.31 Chauffage:

Ce mode fonctionne comme le mode automatique, et offre à partir d'un relais, la possibilité de contrôler la température. L'appareil fonctionne avec une hystérésis de 1 degré (exemple: La température de consigne est de 23°C: L'appareil s'enclenche dès que la température descend en dessous de 22°C et ne s'arrête qu'une fois après avoir atteint les 23°C.)

Utilisez les touches plus/moins pour régler les températures désirées

Clima OFF: Le chauffage fonctionne uniquement pendant les plages de filtration enregistrées.

Clima ON: Le chauffage prend la priorité sur la filtration et maintient la filtration en fonctionnement lorsque la température de l'eau est en dessous du point de consigne.

* **Information:** Ce mode est uniquement visible si une sonde de température est installée et/ou si le mode chauffage est activé dans le "menu installateur".

13. CONTRE-LAVAGE AUTOMATIQUE

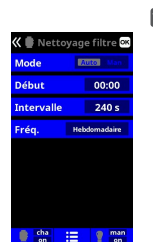

13.1 Mode contre-lavage avec vanne Besgo: Le DA-GEN® est équipé du système de contre-lavage avec vanne Besgo automatique.

Configurez le contre-lavage comme mentionné ci-dessous. Utilisez la sortie AUX 2!

- Mode: Sélectionnez le mode Auto
- Début: Sélectionnez l'heure de démarrage
- Durée: La durée est exprimée en secondes (Conseil: min. 240 secondes avec AFM®, min. 300 secondes avec sable)
- Fréquence: Définir l'intervalle (min. 1x par semaine!)

14. ÉCLAIRAGE

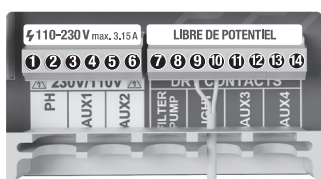

LIGHT
Commande éclairage 9 et 10

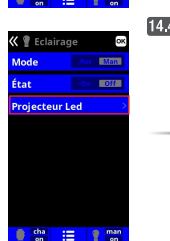
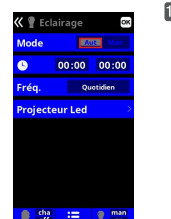
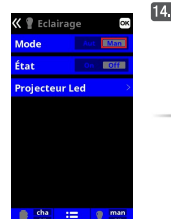
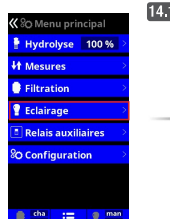

14.1 Éclairage

14.2 Mode manuel (ON/OFF): à travers le mode Shortcut vous pouvez programmer l'arrêt automatique après une durée définie.

14.3 Mode automatique: sélectionnez une plage horaire.

14.5 À partir de ce menu, vous pourrez modifier la couleur des lumières de votre piscine. Dans l'option Programme suivant, vous pourrez le faire manuellement et dans l'option Durée impulsion, vous pourrez sélectionner automatiquement la fréquence du changement de couleur.

15. CONFIGURATION WIFI

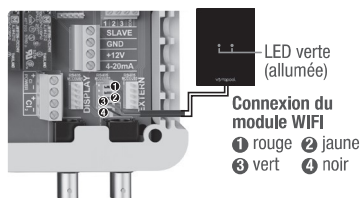

Conseil d'installation: Connexion WIFI au DA-GEN

Ouvrez le coffret WIFI et dévissez les câbles dans le coffret. Passez le câble dans le coffret DA-GEN à travers le trou prévu à cet effet et branchez-le. Connectez à nouveau le câble dans le coffret WIFI et fermez-le.

Ne retirez pas les câbles de la prise!

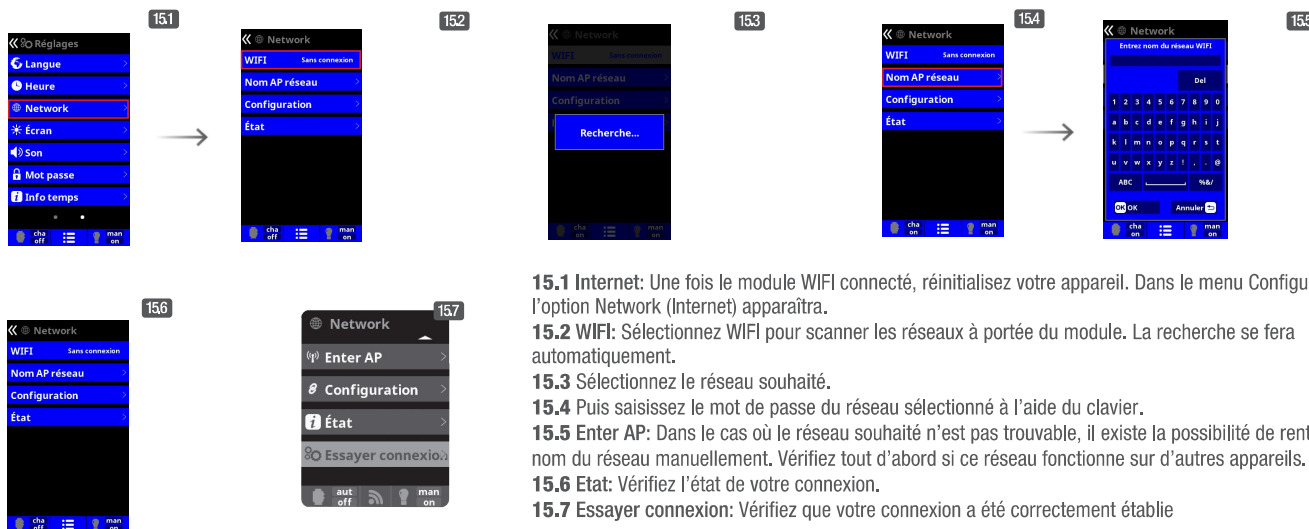

15.1 Internet: Une fois le module WIFI connecté, réinitialisez votre appareil. Dans le menu Configuration, l'option Network (Internet) apparaîtra.

15.2 WIFI: Sélectionnez WIFI pour scanner les réseaux à portée du module. La recherche se fera automatiquement.

15.3 Sélectionnez le réseau souhaité.

15.4 Puis saisissez le mot de passe du réseau sélectionné à l'aide du clavier.

15.5 Enter AP: Dans le cas où le réseau souhaité n'est pas trouvable, il existe la possibilité de rentrer le nom du réseau manuellement. Vérifiez tout d'abord si ce réseau fonctionne sur d'autres appareils.

15.6 Etat: Vérifiez l'état de votre connexion.

15.7 Essayer connexion: Vérifiez que votre connexion a été correctement établie

Une fois le module WIFI connecté au réseau et que les deux LED sont bien allumées, allez sur www.DA-GEN.com. Accédez à l'option Créer votre compte et saisissez toutes les données demandées.

15.8/ 15.9/ 15.10 Vous trouverez l'ID nœud de l'équipement sur votre appareil sur Configuration > Info système > Mod. puissance.

Une fois le processus terminé, vous aurez le contrôle total de votre piscine ; vous pourrez modifier les paramètres tels que les valeurs de consignes, les heures de filtration ainsi que commander les relais auxiliaires.

Attention: Si le DA-GEN® a été préalablement enregistré sur vistapool.com, il doit être retiré de vistapool.com par le fabricant avant de pouvoir être enregistré sur www.DA-GEN.com. Merci de contacter votre revendeur.

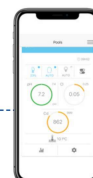
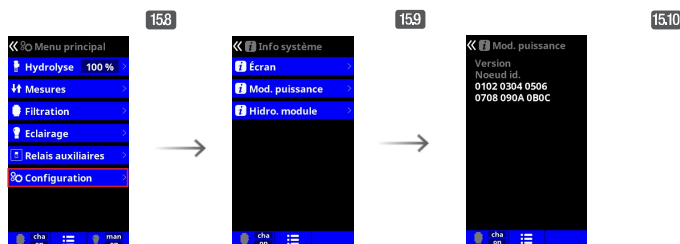

17. COUVERTURE (COVER)

Couverture 1 et 5

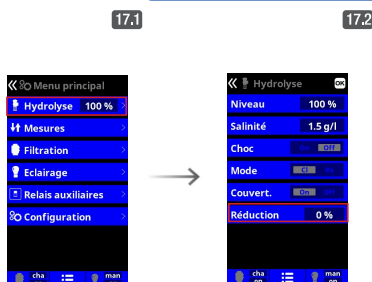

17.1 Couverture: Si sur le DA-GEN® une pompe à vitesses variables (chapitre 11) a été sélectionnée, que le contact de la couverture a été branché et l'option Couverture enclenchée, la pompe de filtration marchera à la vitesse moyenne (couverture ouverte). (Ceci doit être configuré selon le chapitre E). Laissez Réduction à 0%!

Consigne d'installation: quand la couverture est ouverte, le contact est fermé et inversement.

18. RELAIS AUXILIAIRES

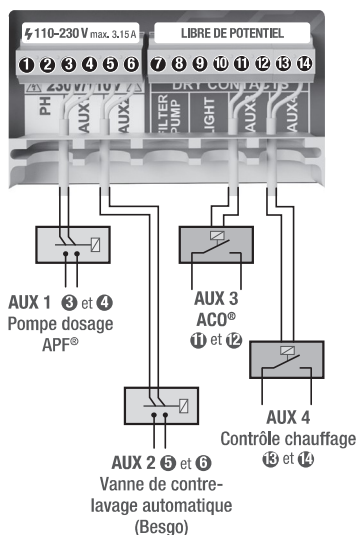

Les relais auxiliaires sont configurés par défaut. Si vous souhaitez réassigner les relais pour d'autres accessoires, vous devez accéder au "Menu de service". Consultez votre installateur agréé.

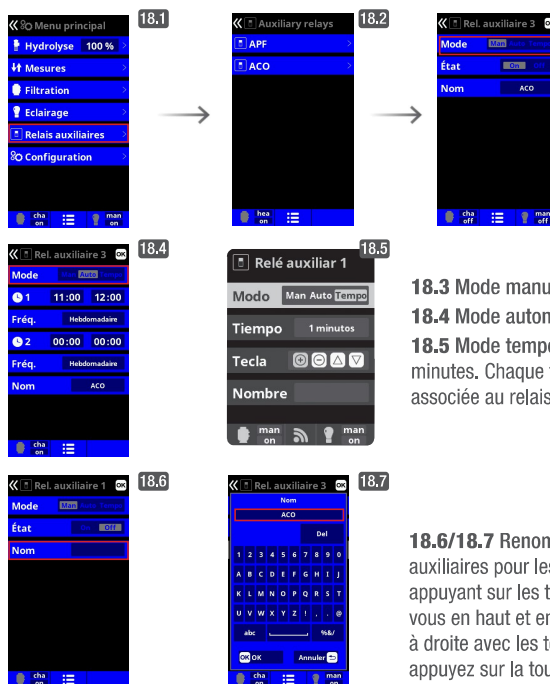

18.2 Il est possible de contrôler jusqu'à 4 relais auxiliaires supplémentaires au maximum (jeux d'eau, fontaines, arrosage automatique etc.). En configuration par défaut, seul 2 relais pré-réglés sont affichés: APF® et ACO®. AUX 2 est employé pour la vanne de contre-lavage (Besgo) et n'est par conséquent pas affiché. Si le chauffage est désactivé, le relais (AUX4) devient disponible (chapitres C & D dans le menu Service)

18.3 Mode manuel (ON/OFF).

18.4 Mode automatique: définissez l'heure du Start et Stop.

18.5 Mode temporisateur: Un temps de fonctionnement est programmé en minutes. Chaque fois que vous appuyez sur la touche du panneau frontal associée au relais, il sera mis en marche pendant le temps programmé.

18.6/18.7 Renommer relais: Vous pouvez renommer tous les relais auxiliaires pour les adapter à l'utilisation que vous voulez leur donner. En appuyant sur les touches plus/moins, un clavier apparaîtra, déplacez-vous en haut et en bas avec les touches monter/descendre et de gauche à droite avec les touches plus/moins. Pour sélectionner une lettre, appuyez sur la touche OK.

19. MAINTENANCE

Contrôles mensuels

CONCENTRATION EN SEL: ~1200 ppm TDS
~2000 µS

CELLULE D'HYDROLYSE: Inspection visuelle sur l'entartrage

Nettoyage de la cellule

Si nécessaire, effectuez une inspection visuelle mensuelle. Nettoyage de la cellule:

- 1 Arrêter la circulation et fermer les vannes.
- 2 Placer la cellule pas plus de 10 minutes dans l'acide chlorhydrique max. 3% ou placer la 2 à 4h dans du vinaigre de table.
- 3 Dès que les dépôts de calcaire sont ramollis, nettoyez la cellule avec un nettoyeur haute pression.

N'UTILISEZ JAMAIS D'OBJETS METALLIQUES OU LAMES POUR ENLEVER LES DEPOTS CALCAIRES. Les rayures sur l'arête comme sur la surface de la cellule rendent celle-ci sensible aux agressions chimiques et causent des dommages, qui ne seront pas pris en compte par la garantie.

Maintenance générale

- 1 Utilisez votre aspirateur/robot comme d'habitude et nettoyez si nécessaire le panier de skimmer.
- 2 CONTRE-LAVAGE: Minimum 1 fois par semaine pendant 4 à 5 minutes.
TRES IMPORTANT! Lors du contre-lavage, assurez-vous que la cellule d'hydrolyse est bien éteinte. Si le contre-lavage est piloté par le DA-GEN®, utilisez l'option "Contre-lavage" dans les programmes mode de filtration. Voir paragraphes 12 & 13
- 3 POMPES DE DOSAGE: Vérifiez périodiquement le niveau dans les bidons pH- et APF®.
- 4 Sondes pH / Redox / conductivité: les sondes devraient être régulièrement nettoyées et calibrées, au moins tous les 2-3 mois. Pour le nettoyage, utilisez les solutions de nettoyage prévues à cet effet.

Les sondes doivent toujours être humides ou mouillées et ne doivent en aucun cas se dessécher (lorsque le bassin est vidé, par ex. hivernage, assurez-vous que les têtes de sondes se trouvent dans de l'eau).

20. DIAGNOSTIC DE PANNE

Pas d'affichage sur le display

- Vérifiez si l'appareil est allumé.
- Vérifiez si le câble entre l'écran et la platine électronique est bien connecté.
- Vérifiez les FUSIBLES – pour cause de surcharge, il est possible que ceux-ci sautent.
- Vérifiez la présence de courant sur l'alimentation 230V/50Hz.
- Si le problème persiste, contactez le service technique.

L'intensité du système d'hydrolyse n'atteint pas le niveau désiré

- Observez: avec 1200 TDS sont 50-80% et l'indication LOW normale
- Température de l'eau basse.
- Vérifiez la concentration de sels (TDS) dans l'eau du bassin.
- Vérifiez l'état de la cellule (celle-ci pourrait être entartrée ou encrassée).
- Nettoyez la cellule comme mentionné dans le paragraphe 19.
- Vérifiez si la cellule est usée (5'000 heures sont garanties = env. 2-3 ans dans les piscines, utilisées qu'en été).

Le taux de chlore dans le bassin n'atteint pas sa valeur de consigne

- Augmentez les heures de filtration sur 24h.
- Vérifiez si l'hydrolyse est sur 100%.
- Augmentez la concentration de sels (TDS) dans l'eau, valeur de référence 1200 ppm.
- Pour un bassin extérieur, rajoutez de l'ACO® dans l'eau du bassin.
- Vérifiez que les réactifs de votre appareil de mesure de chlore libre ne soient pas périmés.
- Le nombre de baigneurs ou la température de l'eau ont augmentés.
- Si un taux de chlore plus élevé est souhaité, la concentration en sels doit être augmentée. Attention: le risque de corrosion est accru!

L'affichage de l'hydrolyse indique FLOW

- Vérifiez le raccordement du capteur de débit.
- Nettoyez le calcaire du détecteur de gaz situé dans la partie sup. de la cellule.
- Vérifiez l'absence d'air dans les conduites (le détecteur de gaz doit toujours être immergé dans l'eau).

La polarité 1 atteint l'intensité maximale et la polarité 2 (auto-nettoyage) n'atteint pas son intensité maximale

- Si le taux de sel est correct (1- 2 kg/m³ MgCl₂ resp. 0,75 - 1,5 kg/m³ NaCl): la cellule est arrivée en fin de vie. A partir de ce moment, vérifiez les intensités d'exploitation tous les 15-20 jours.
- Si la polarité 2 n'atteint pas la même intensité que la polarité 1, nous vous conseillons de remplacer la cellule par une neuve, si vous êtes dans la période de baignade. Si ceci arrive pendant la période d'hivernage, remplacez la sonde seulement en début de la nouvelle saison.

La pompe de dosage ne fonctionne pas ou pas correctement

- Vérifiez le fusible de la pompe de dosage (côté droit)
- Vérifiez le débit à l'aide de la molette de réglage
- Vérifiez les raccordements électriques
- Vérifiez l'étanchéité des tuyaux et des raccords
- Vérifiez si l'injecteur n'est pas obstrué
- Vérifiez si les cannes/poids d'aspiration ne sont pas obstrués
- Vérifiez si le message d'erreur TANK s'affiche -> remplacez le bidon. Si celui-ci est plein, inversez le sens du flotteur sur la canne d'aspiration ou remplacez celle-ci.

Taux de chlore dans l'eau trop élevé

- Diminuez l'intensité de l'hydrolyse.
- Si votre appareil est piloté par une sonde Redox, vérifiez la valeur de consigne. Réduisez-la de 50 - 100 mV.
- Si votre appareil est piloté par une sonde de chlore, ajustez la val. de consigne.
- Vérifiez la sonde Redox et calibrez-la si nécessaire.
- Calibrez la sonde de chlore libre

La cellule en titane s'entartre en l'espace d'un mois

- TH et valeur pH élevés.
- Vérifiez si l'inversion de polarités automatique se fait toutes les 300 minutes.
- Consultez le service technique afin d'accélérer l'inversion de polarités (auto-nettoyage). ATTENTION: Si vous accélérez l'inversion de polarités, vous réduirez proportionnellement la durée de vie de la cellule (5'000h). Ne passez pas en-dessous des 200 minutes!
- Si la croûte formée dans la cellule ne mousse pas en contact de l'acide, cela peut être de la struvite. Dans ce cas, n'utilisez plus de MgCl₂, utilisez uniquement du NaCl.

Alarme AL3 et pompe de dosage pH arrêtée

- Le temps de dosage maximum (standard 999 min.) est atteint et la pompe de dosage pH-Minus s'arrête, afin d'empêcher une chute trop rapide de la valeur pH.
- Quitte l'alarme et faire redémarrer la pompe de dosage. Pour exclure un défaut de l'appareil, vérifiez la sonde pH. Le cas échéant, calibrez ou remplacez celle-ci. Vérifiez le niveau du bidon de pH-Minus et le bon fonctionnement de la pompe de dosage. Vérifiez à l'aide du potentiomètre la vitesse de la pompe de dosage.

Oxydation de différentes parties métalliques du bassin

- Les différents éléments oxydés n'ont pas été installés selon les normes (mise à la terre). Contactez votre spécialiste.
- Les éléments oxydés ne sont pas en inox (316 / V4A / 1.4571).
- La concentration de sels (valeur TDS) est trop élevée.
- Attention: les éléments en inox doivent régulièrement être nettoyés

21. NOTES IMPORTANTES

NOTE

Maintenez l'équilibre de l'eau comme indiqué dans le mode d'emploi.

CONTRE-LAVAGE

Assurez-vous que la cellule d'hydrolyse est bien arrêtée lors du contre-lavage. Lorsque le contre-lavage est géré par le DA-GEN®, utilisez l'option "Contre-lavage" dans le mode filtration. Voir paragraphe 13 du mode d'emploi.

TRES IMPORTANT

Tenez compte que le système a besoin d'un temps d'adaptation à l'eau de votre bassin (jusqu'à 14 jours)

SECURITE

Afin d'éviter tous risques d'accidents, tenir ce produit hors de portée des enfants. Les enfants devraient utiliser les Jacuzzis, Spas ou piscines que sous la surveillance d'une personne adulte.

MANIPULATION ET DOSAGE DES PRODUITS CHIMIQUES

N'utilisez les produits chimiques qu'avec beaucoup de précaution. Si vous diluez des acides, rajoutez toujours l'acide dans l'eau. Ne mettez JAMAIS de l'eau dans de l'acide!



A) SCHEMA DE RACCORDEMENT

! CONNECTEZ AVEC PRÉCAUTION TOUS LES CAPTEURS.
UNE MAUVAISE CONNEXION PEUT PROVOQUER DES
DOMMAGES IRREPARABLES À L'EQUIPEMENT.

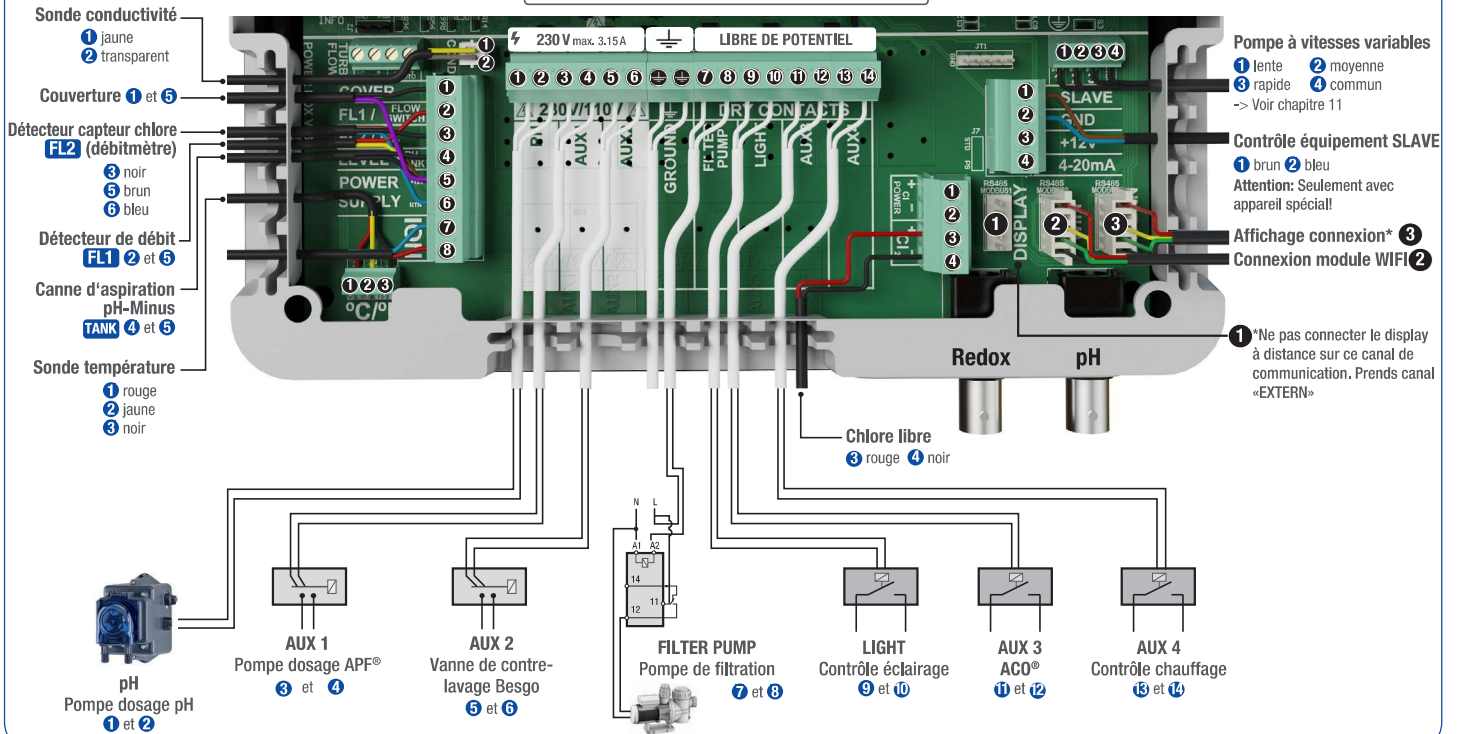

B) MENU SERVICE

B.1

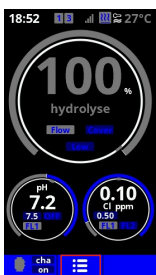

B.2

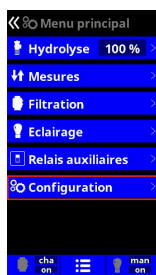

B.3



B.4

Entrée dans le Menu Service:
B.1 Ecran principal (selon modèle)
B.2 Choisir configuration
B.3 Choisir Menu Service
B.4 Entrez mot de passe

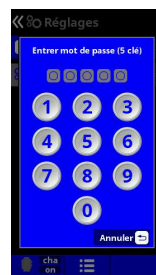

C) CONFIGURATION RELAIS

C.1

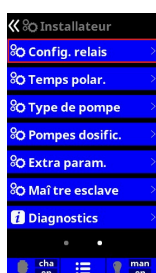

C.2

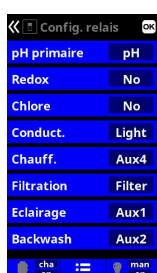

C.2 Les fonctions prédéfinies sont:*
pH: Pompe de dosage pH-Minus.
Filtre: Pompe de filtration.
Eclairage: Eclairage du bassin.
AUX 1: APF[®]
AUX 2: Vanne de contre-lavage (Besgo)
AUX 3: ACO[®]
AUX 4: Chauffage

*affectation des relais conseillée

Notez: Si vous choisissez "NO", les paramètres prédéfinis seront désactivés et le relais devient disponible.

C.1 Les 7 relais disponibles peuvent être affectés à différents dispositifs prédéfinis et commandés par l'unité.

D) REGLAGES SERVICE

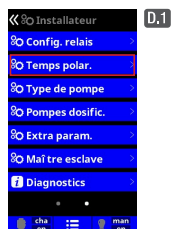

D.1

D.1 Installation des paramètres en combinaison avec des appareils externes

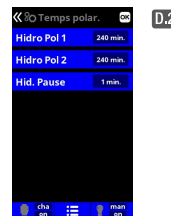

D.2

D.2 Réglage des temps de polarité. En cas d'alcalinité élevée, les temps dans Hydro Pol 1 + 2 doivent être réduits.

E) TYPE DE POMPE

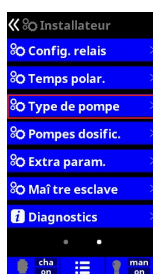

E.1



E.2

E.2 Avec la touche plus/moins choisissez la pompe de filtration employée (le réglage par défaut est type de pompe "Standard"). La configuration offre la possibilité de commander 2 types de pompes à vitesses variables (régulation de fréquence A ou régulation de fréquence B). Dans le cas d'une pompe à vitesses variables (A ou B), vous définissez la vitesse quand "couverture fermée", "enclenchement du chauffage" et/ou "vanne de contre-lavage automatique" (Besgo).



E.3

E.3 Pompe à vitesses variables type A (Hayward® ou similaire): Pendant les périodes de filtration, le relais (pompe de filtration) ferme. Par rapport aux contacts du relais (vitesse de filtration), la pompe fonctionnera à des vitesses différentes:

Commun + 1 – vitesse lente
Commun + 1 + 2 – vitesse moyenne
Commun + 1 + 2 + 3 – vitesse rapide

Pompe à vitesses variables type B (Speck® ou similaire): Pendant les périodes de filtration, le relais (pompe de filtration) ferme. Par rapport aux contacts du relais (vitesse de filtration), la pompe fonctionnera à des vitesses différentes. Pour l'arrêt de la pompe, il faut connecter le commun, borne 4 du (relais de vitesse de filtration) avec la borne 8 du (relais pompe de filtration) et connecter le fil "arrêt" de la pompe avec la borne 7 (relais pompe de filtration).

Commun + 1 – vitesse lente
Commun + 2 – vitesse moyenne
Commun + 3 – vitesse rapide

Observez le schéma de raccordement dans la pièce jointe du mode d'emploi!

F) POMPE DE DOSAGE



F.1

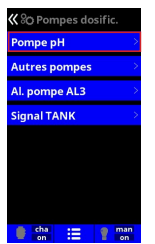

F.2

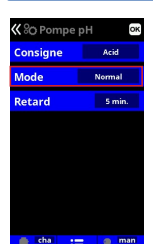

F.3

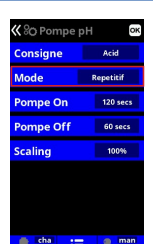

F.4

F.2 Pour la pompe de dosage pH- il y a 2 modes:

F.3 Normal: Délai d'enclenchement – Délai entre l'éloignement de la valeur de consigne et l'enclenchement du dosage.

F.4 Répétitif - Les durées de marches et d'arrêts peuvent être programmées à l'aide des deux minuteurs.

Programmation: Réduction proportionnelle du temps de dosage (Pompe ON) lorsque la valeur pH approche du point de consigne. Exemple 100%: Le dosage est réduit proportionnellement lorsque la différence entre la valeur pH du bassin et le point de consigne est inférieure ou égale à 1. Exemple 50%: le temps de dosage est réduit proportionnellement lorsque la différence entre le pH du bassin et le point de consigne est inférieure ou égale à 0,5.

F.6 Autres pompes: Les durées de marches et d'arrêts peuvent être programmées à l'aide des deux minuteurs.

F.8 Comportement du système lors de l'activation de l'alarme AL3:

Ignorer – AL3 n'est pas affichée.

Informé – Après l'intervalle sélectionné, l'alarme AL3 est affichée.

Arrêt – Après l'intervalle sélectionné, l'alarme AL3 est affichée et la pompe de dosage est stopée. Pour quitter l'alarme et remettre en fonction la pompe, appuyer sur ↵.



F.5

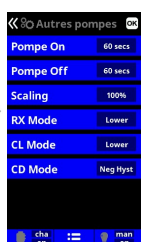

F.6



F.7

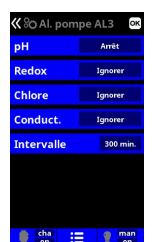

F.8

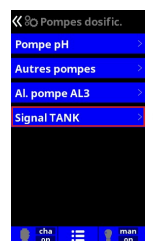

F.9

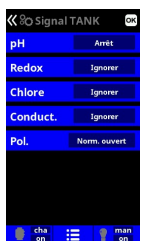

F.10

F.10 Vous pouvez assigner les cannes d'aspirations aux bidons pH ou chlore (rX). Ce menu correspond au comportement du système après l'activation de l'alarme TANK (niveau des bidons).

Ignorer – TANK n'est pas affichée.

Informé – Lorsque le niveau du bidon est trop bas, l'alarme TANK est affichée.

Arrêt – Lorsque le niveau du bidon est trop bas, l'alarme TANK est affichée et la pompe assignée est arrêtée.

Polarité: Réglage si le relais doit être ouvert ou fermé en fonctionnement normale

G) PARAMETRES EXTRAS

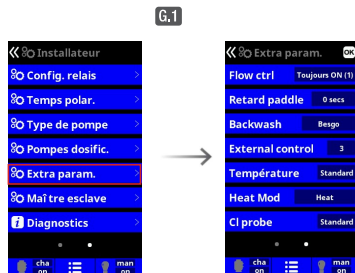

G.1



G.2

G.2 Gaz (0) - L'alarme FL1 n'est activée que par le capteur de gaz de la cellule (le capteur de débit externe est désactivé);

Toujours ON (1) - L'alarme FL1 n'est jamais activée (désactive le détecteur de gaz et le capteur de débit externe).

Paddle (2) - L'alarme FL1 est activée avec le capteur de débit externe (le détecteur de gaz est désactivé).

Paddle ou gaz (3) - Si les deux sont raccordés (détecteur de gaz + capteur de débit externe) et si l'un des deux capteurs constate un défaut de débit, l'alarme FL1 est activée.

Paddle + gaz (4) - Si les deux sont raccordés (détecteur de gaz + capteur de débit externe) et si les deux capteurs constatent un défaut de débit, l'alarme FL1 est activée.

Retard paddle - Délai d'enclenchement de l'alarme FL1.

H) RESET COMPTEURS

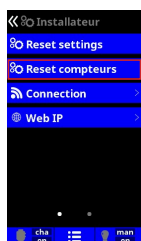

H.1



H.2



H.3

H.2 Reset compteurs: il existe deux niveaux de compteurs d'heures d'exploitation, qui enregistrent les heures de fonctionnement des différents composants de l'appareil.

Dans ce menu service, l'installateur peut remettre à zéro le compteur d'un seul niveau (par ex. après le remplacement de la cellule).

Quant au deuxième niveau, seul le fabricant peut y accéder.

I) CONNEXION

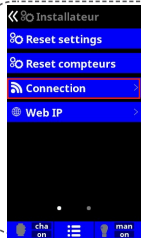

I.1

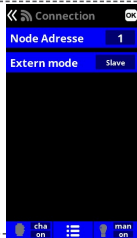

I.2

I.2 Communication (connexion): sert à la configuration de plus de 2 interfaces utilisateurs. Pour une exploitation normale de l'appareil, laissez sur "Node Adresse" 1.

K) WEB IP

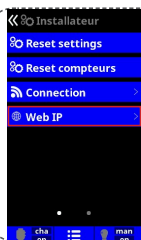

K.1

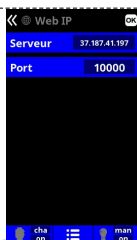

K.2

K.2 Commande du serveur et port de connexion en cas du raccordement d'un module Wifi. Pour le bon fonctionnement de l'appareil, ne changez rien des valeurs pré-réglées, sauf si l'opérateur réseau vous le demande.